

*A company dedicated to solving ergonomic and material handling problems since 1955.*

**Ergonomic Solutions**

# OWNER'S MANUAL

## MINI CRANES MODEL FPG, CJIB, TJIB

| Contents                                 |   |
|--|---|
| Safety Precautions .....                 | 1 |
| Receiving Instructions .....             | 1 |
| Warranty .....                           | 1 |
| Assembly Instructions (Model CJIB) ..... | 2 |
| Assembly Instructions (Model FPG) .....  | 3 |
| Assembly Instructions (Model TJIB) ..... | 4 |
| Inspection Instructions .....            | 5 |
| Testing Instructions .....               | 6 |
| Parts List (Model FPG) .....             | 7 |
| Warning Label Identification .....       | 8 |

### SAFETY PRECAUTIONS

*Read owner's manual completely before operating unit!*

- Never exceed the maximum capacity printed on top beam! This capacity includes the weight of hoist and trolley too.
- Check for damage and be sure all hardware is tight before each use.
- Never move or load unless both height adjustment pins are fully inserted.
- Stand clear of load while loading and unloading.
- Always operate crane on a level concrete or equal surface to insure stability.
- Never push crane or adjust height when loaded.
- Never stand under load.
- Keep clear of electrical wires or any other electrical equipment.
- Make sure all operator safety labels are in place (p.7).

### RECEIVING INSTRUCTIONS

Every unit is thoroughly inspected prior to shipment. However, it is possible that the unit may incur damage during transit. If damage is noticed when unloading, make a note of it on the **BILL OF LADING**. Remove all packing and strapping material, then inspect the unit again for damage. **IF DAMAGE IS EVIDENT, FILE A CLAIM WITH THE CARRIER IMMEDIATELY!**

### WARRANTY

This product is warranted for 90 DAYS from date of purchase to be free of manufacturing defects in material and workmanship. The manufacturer's obligation hereunder is limited to repairing such products during the warranty period, provided the product is sent prepaid back to the factory.

This warranty does not cover normal wear of parts or damage resulting from any of the following: negligent use or misuse of the product, use or application contrary to installation instructions, or disassembly, repair or alteration by any person prior to authorization from a factory representative.

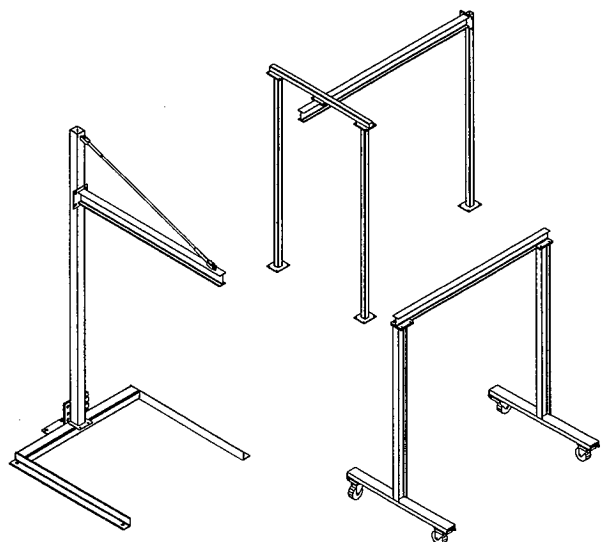

**MINI CRANES  
 MODEL FPG, CJIB, TJIB**

ENGLISH

ESPAÑOL

FRANÇAIS

# ASSEMBLY INSTRUCTIONS - Mini Overhead Cantilever Jib (Model CJIB)

## INSTALLING UPRIGHT & TOP BEAM

- 1.) Attach vertical tubing to base using bolts specified on diagram.
- 2.) Attach top beam to vertical tubing using bolts per diagram. Make sure the bracket on the opposite end of the clamp is facing up.
- 3.) Attach the rod to the top beam and vertical tubing using pins supplied. Check beam levelness after unit base is lagged to floor at 6 places. If beam requires leveling use turn buckles on ends of tie rod. Floor must be smooth and level.

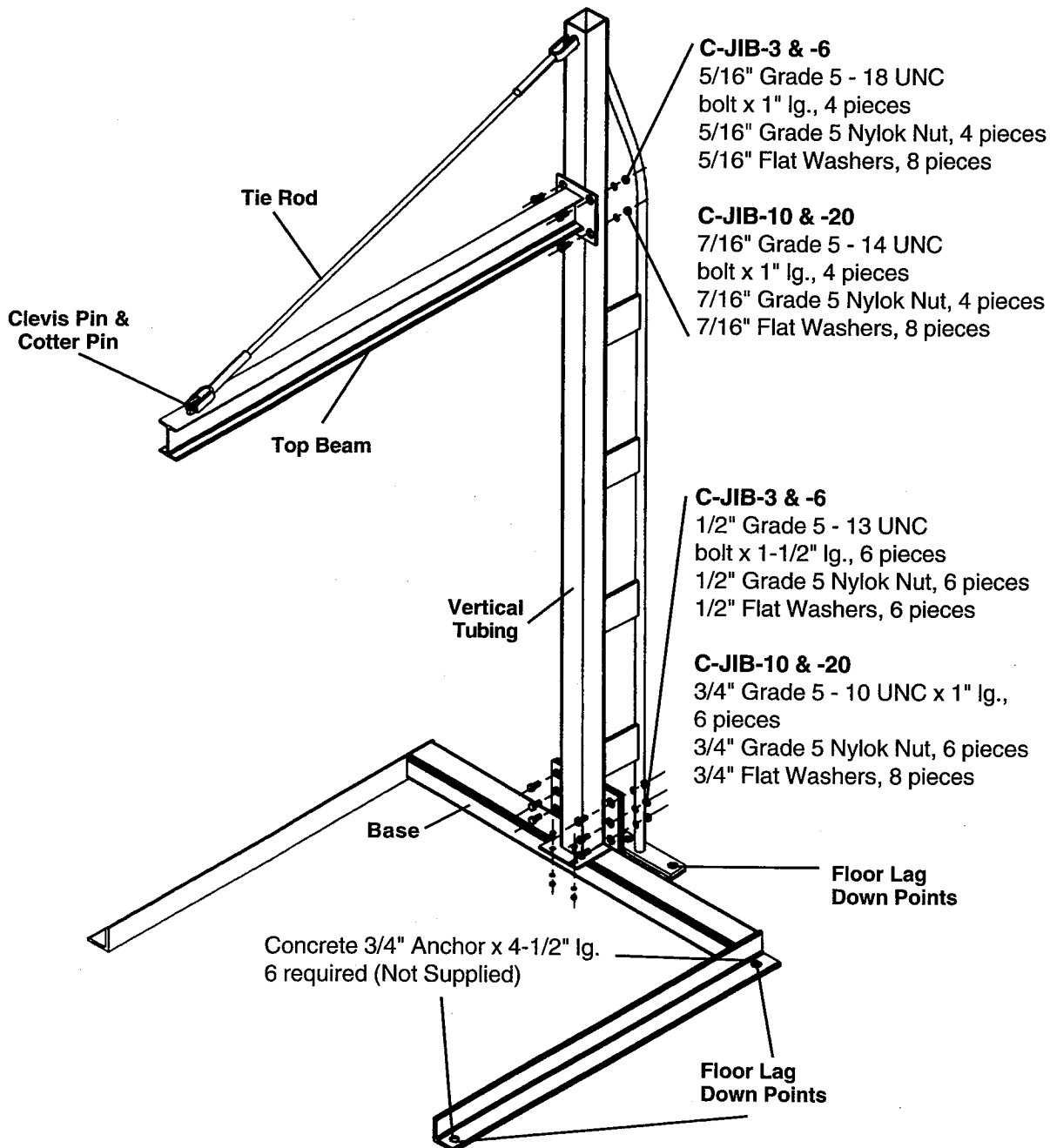

# ASSEMBLY INSTRUCTIONS - Work Area Portable Gantry (Model FPG)

## Step 1 - INSTALLING UPRIGHT & TOP BEAM

- 1.) Lay the gantry base frame on its side and position vertical uprights with holes to base plate.
- 2.) Place 1/2" - 13 structural bolts through the 4 holes in the base with the nuts and washers on the back side.  
**NOTE: Torque bolts to 50-52 ft./lbs.**
- 3.) Attach clamp plates to top plates on both leg assemblies using the 1/2" - 13 structural bolts, nuts and washers leaving them untightened.  
**Note: Torque spec. 1/2" bolts is 50-52 ft/lbs.**

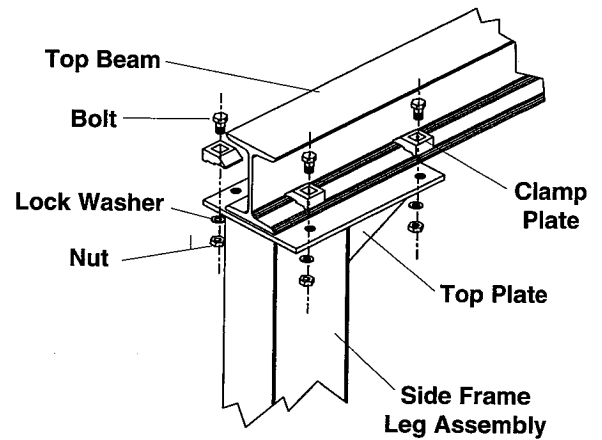

## STEP 2 - INSTALLING CASTERS

- 1.) Two 5" diameter casters are to be installed to each end of the leg assemblies.
- 2.) Place the caster base plate into the caster pad bracket located on the bottom of the leg assemblies.
- 3.) Insert 3/8" - 16 UNC x 5" long carriage bolt through the square hole in the caster pad to hold the caster in place.
- 4.) Place the 3/8" - 16 UNC lock nut on each bolt and tighten securely.

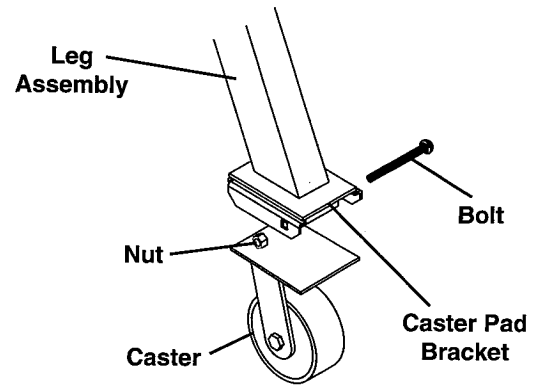
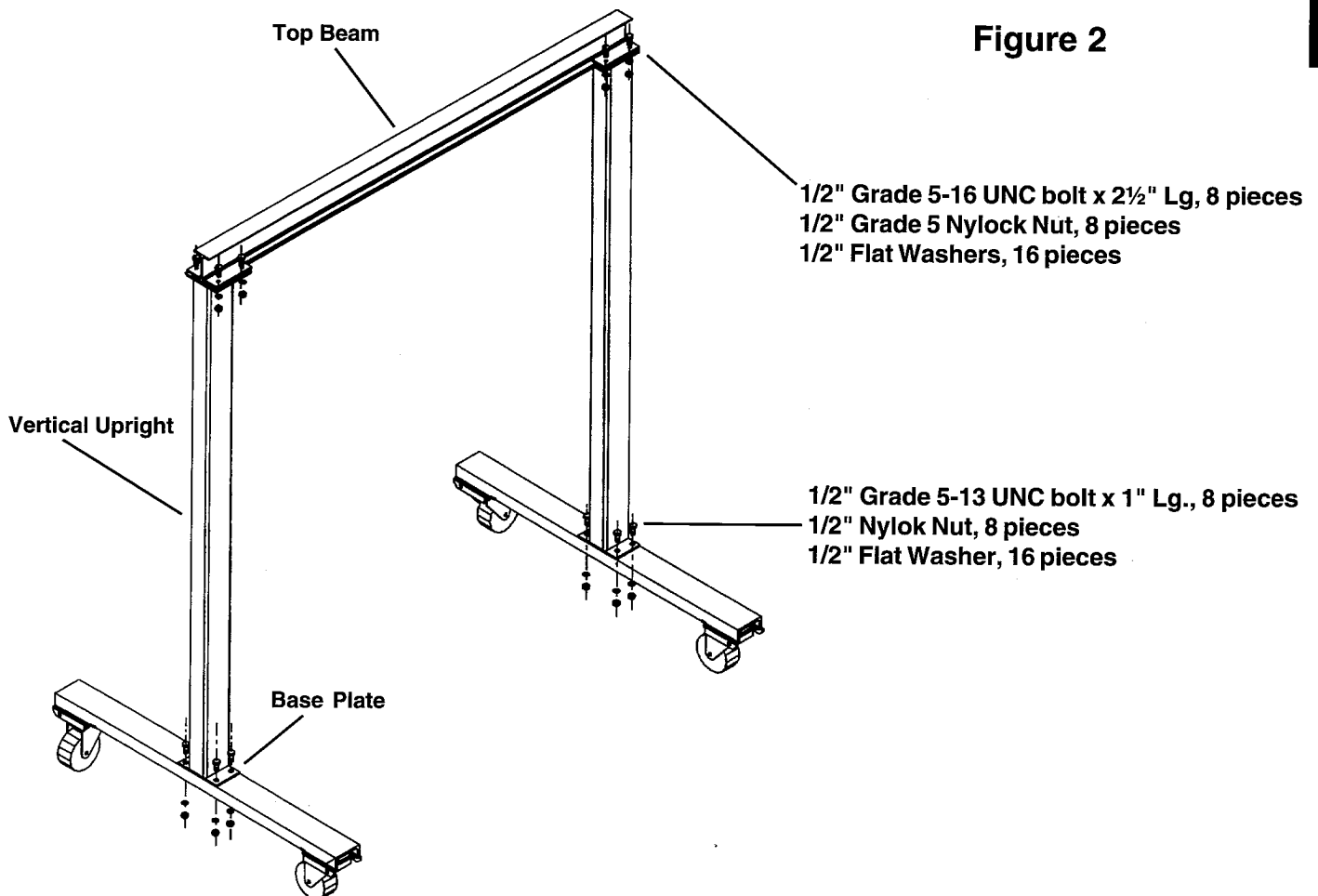
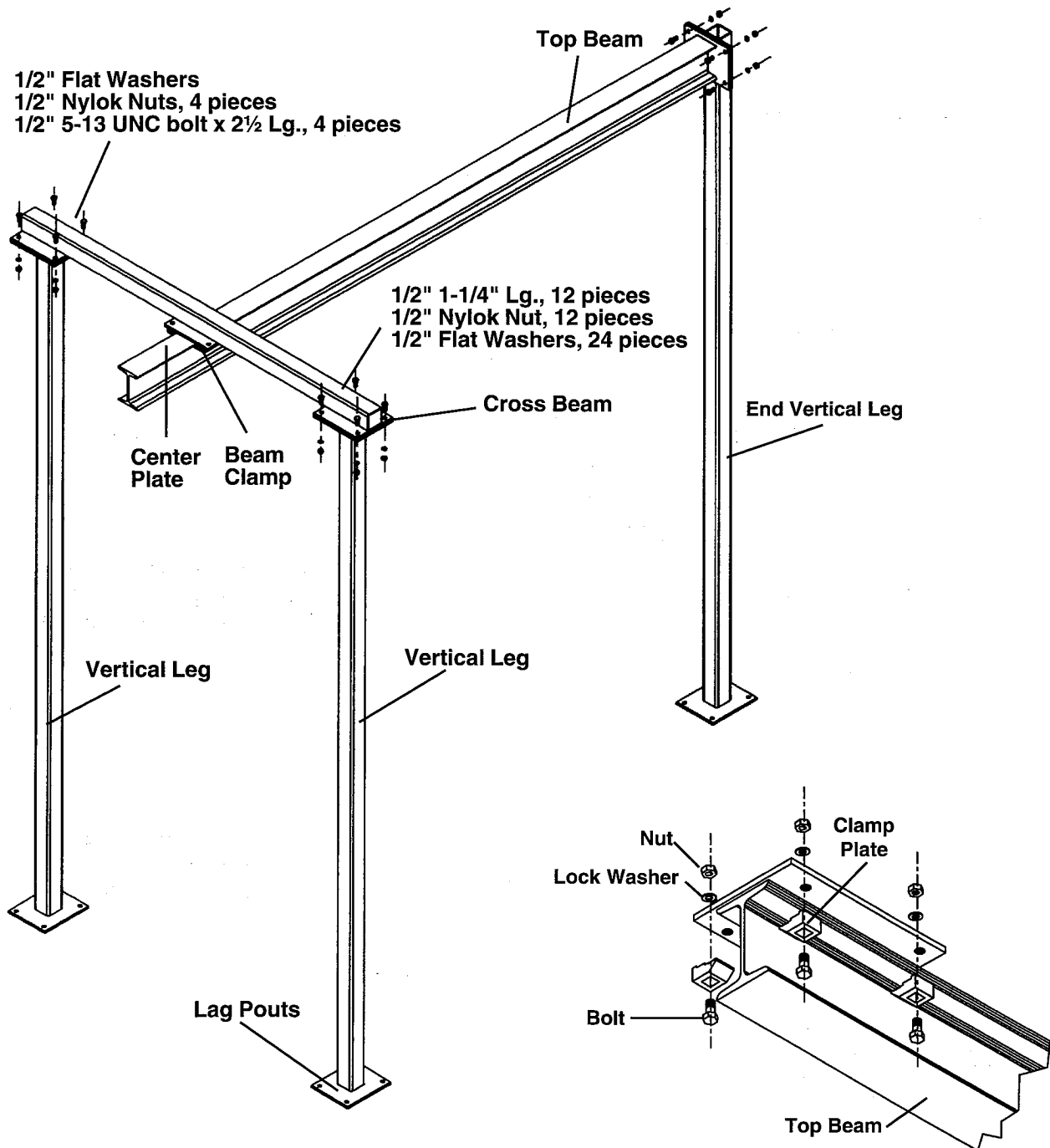

Figure 2



## ASSEMBLY INSTRUCTIONS - Extra Travel Tri-Post Jib (Model TJIB)

- 1.) Take the two legs with the plates placed on top of the ends of the vertical legs and lay them out on the floor.
- 2.) Lay the crossbeam up to the two vertical legs and insert 1/2" structural bolts through the 4 holes per leg. Place a flat washer on each side and use the 1/2" nut on the bottom side.  
**NOTE: Torque specs. to 1/2" bolt is 50-52 ft./lbs.**
- 3.) Install the beam clamps on the center plate of the crossbeam and use the 1/2" structural bolts with a 1/2" flat washer and 1/2" nut. Leave these plates untightened.
- 4.) Attach the top beam to the end vertical leg (has the bracket welded on the side) by using the 1/2" structural bolts, 1/2" flat washer on both sides, and the 1/2" nut.
- 5.) Stand up both sections and slide the top beam through the beam clamps and set the desired overhang on the end (do not exceed two feet). Tighten the (4) 1/2" bolts on the beam clamps. **Note: Torque spec. 1/2" bolts is 50-52 ft./lbs.**
- 6.) Fasten all legs to the floor by placing lag bolts through the floor brackets. Use 1/2" concrete lag bolts. Do not use this unit until it is lagged to the floor.



---

## INSPECTION INSTRUCTIONS

Per OSHA Regulations **1910.179** and American Society of Mechanical Engineers (A.S.M.E.) **B30.20 "Overhead Lifting Devices."**, all gantry cranes should have an:

1910.179(j)(1)(i) Initial inspection - Prior to initial use all new and altered cranes shall be inspected to insure compliance.

Besides that, for gantry cranes in regular service, there are two general classifications of inspections based upon the intervals at which the inspection should be performed. The intervals in turn are dependent upon the nature of the critical components of the crane and the degree of their exposure to wear, deterioration, or malfunction. The two general classifications are herein designated as "frequent" and "periodic" with respective intervals between inspections as defined below:

1910.179(j)(1)(ii)(a) Frequent inspection - Daily to monthly intervals.

1910.179(j)(1)(ii)(b) Periodic inspection - 1 to 12 month intervals.

### **1910.179(j)(2) Frequent Inspection**

The following items shall be inspected for defects at intervals as defined above or as specifically indicated, including observation during operation for any defects which might appear between regular inspections. All deficiencies such as listed shall be carefully examined and determination made as to whether they constitute a safety hazard:

- All functional operating mechanisms for maladjustment interfering with proper operation. Daily.
- Hooks with deformation or cracks. Visual inspection daily; monthly inspection with a certification record which includes the date of inspection, the signature of the person who performed the inspection and the serial number, or other identifier, of the hook inspected.
- Hoist chains, including end connections, for excessive wear, twist, distorted links interfering with proper function, or stretch beyond manufacturer's recommendations. Visual inspection daily; monthly inspection with a certification record which includes the date of inspection, the signature of the person who performed the inspection and an identifier of the chain which was inspected.
- All functional operating mechanisms for excessive wear of components.
- Rope reeving for noncompliance with manufacturer's recommendation.

### **1910.179(j)(3) Periodic Inspection**

Complete inspections of the crane shall be performed at intervals as generally defined above, depending upon its activity, severity of service, and environment, or as specifically indicated below. These inspections shall include the requirements of the frequent inspection stated above and in addition, the following items. All deficiencies such as listed shall be carefully examined and determination made as to whether they constitute a safety hazard:

- Deformed, cracked, or corroded members.
- Loose bolts or rivets.
- Cracked or worn sheaves and drums.
- Worn, cracked or distorted parts such as pins, bearings, shafts, gears, rollers, locking and clamping devices.
- Excessive wear on brake system parts, linings, pawls, and ratchets.
- Load, wind, and other indicators over their full range, for any significant inaccuracies.
- Gasoline, diesel, electric, or other powerplants for improper performance or noncompliance with applicable safety requirements. (IF APPLICABLE)
- Excessive wear of chain drive sprockets and excessive chain stretch.

---

## TESTING INSTRUCTIONS

OSHA also requires two classifications of testing to be performed [per OSHA Regulations **1910.179(k)**]. These two testings are:

1910.179(k)(1) Operational tests

1910.179(k)(2) Rated load test

### **1910.179(k)(1) Operational Tests**

- (i) Prior to initial use all new and altered cranes shall be tested to insure compliance with this section including the following functions:
  - (a) Hoisting and lowering.
  - (b) Trolley travel.
  - (c) Bridge travel.
  - (d) Limit switches, locking and safety devices.
- (ii) The trip setting of hoist limit switches shall be determined by tests with an empty hook traveling in increasing speeds up to the maximum speed. The actuating mechanism of the limit switch shall be located so that it will trip the switch, under all conditions, in sufficient time to prevent contact of the hook or hook block with any part of the trolley.

### **1910.179(k)(2) Rated Load Test**

Test loads shall not be more than 125 percent of the rated load unless otherwise recommended by the manufacturer. The test reports shall be placed on file where readily available to appointed personnel.

**REFER TO OSHA'S STANDARD 1910.179 FOR COMPLETE INFORMATION ON  
OVERHEAD & GANTRY CRANE DEFINITIONS, GENERAL REQUIREMENTS,  
HOISTING EQUIPMENT, MAINTENANCE, ROPE INSPECTION,  
HANDLING OF THE LOAD, AND  
OTHER REQUIREMENTS.**

For OSHA publications, including informational materials  
on standards and regulations, please contact  
OSHA's Publications Office,  
200 Constitution Avenue, N.W., Room N3101,  
Washington, DC20210,  
(202) 219-4667; (202) 219-9266(fax).

**ALSO REFER TO AMERICAN SOCIETY OF MECHANICAL ENGINEERS (A.S.M.E.)  
B30.20 "OVERHEAD LIFTING DEVICES."**

For copies of A.S.M.E. B30.20  
please contact  
American Society of Mechanical Engineers  
Order Department 1-800-THE-ASME

# Mini Overhead Cantilever Jib MODEL - FPG

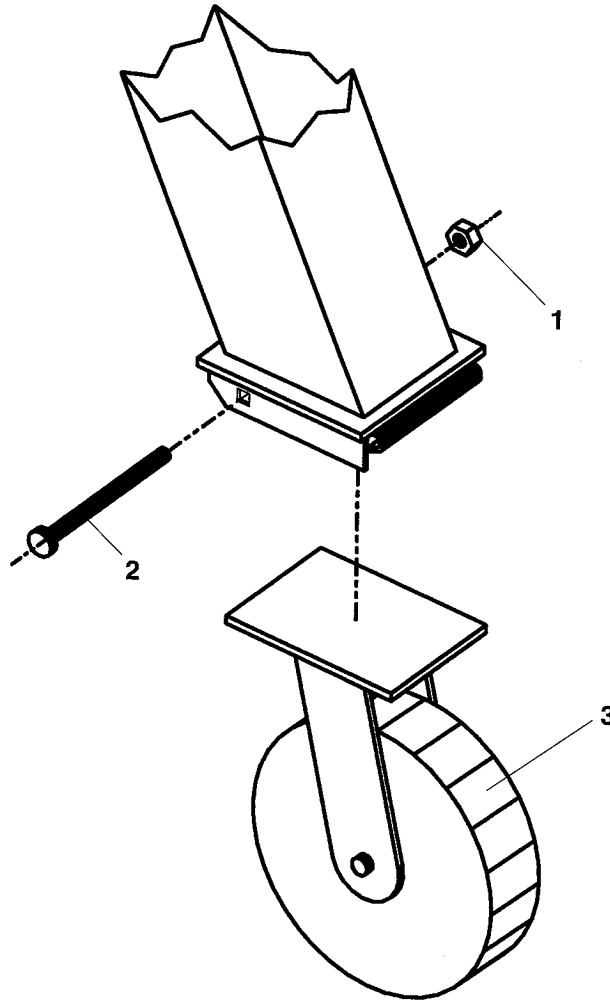

E  
N  
G  
L  
I  
S  
H

## PARTS IDENTIFICATION

| KIT NO. | ITEM NO. | DESCRIPTION        | ENGINEER NO. | PART NO.       | QTY |
|---------|----------|--------------------|--------------|----------------|-----|
| A       | 1        | Bolt, 3/8"-16 x 5" | 21373        | FPG-BLT        | 4   |
| A       | 2        | Nut, 3/8"-16       | 37024        | FPG-NUT        | 4   |
|         | 3        | Wheel, Caster Kit  | 16-132-062   | JIB-WHEEL-KITA | 4   |

a/k Available only with purchase of kit

# WARNING LABEL IDENTIFICATION

MAKE SURE ALL WARNING LABELS ARE IN PLACE!

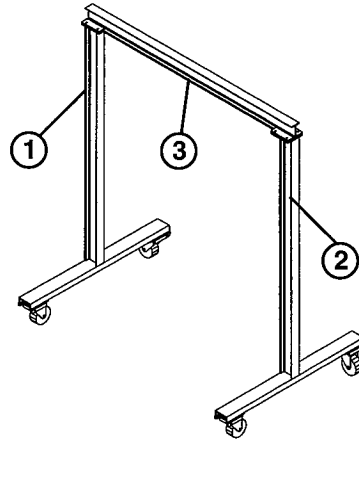
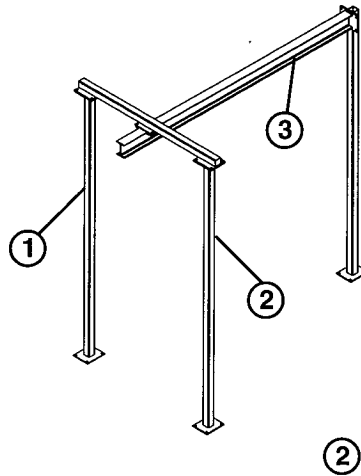
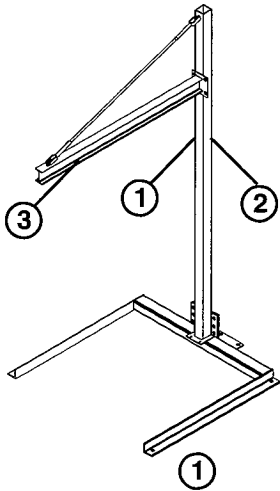



|  |
|--|
|     |
| <b>⚠ DANGER</b>  |
| <p>This unit conducts electricity<br/> <b>KEEP CLEAR OF POWER LINES!</b><br/>                 Do not let unit make contact with wires<br/>                 or any other electrical equipment.<br/> <b>NEVER stand under load</b><br/> <b>NEVER push unit or adjust height when loaded</b></p>  |
| <b>⚠ PELIGRO</b>   |
| <p>Esta unidad es conductora de electricidad<br/> <b>MANTENGA ALEJADO DE ALAMBRES ELÉCTRICOS!</b><br/>                 No deje que la unidad haga contacto con<br/>                 alambres eléctricos u otro equipo eléctrico.<br/> <b>NUNCA se ponga de pie bajo la unidad.</b><br/> <b>NUNCA empuje la unidad cargada o<br/>                 ajuste la altura.</b></p>   |
| <b>⚠ DANGER</b>  |
| <p>Cette unité conduit de l'électricité<br/> <b>RESTER À L'ÉCART DES LIGNES ÉLECTRIQUES!</b> Ne pas mettre l'unité en<br/>                 contact avec des fils électriques ou tout autre<br/>                 équipement électrique. <b>NE JAMAIS se tenir<br/>                 sous le chargement. NE JAMAIS pousser<br/>                 l'unité ou ajuster la hauteur lorsque l'unité est<br/>                 chargée.</b></p> |
| T & S EQUIPMENT • ANGOLA, IN 46703<br>(219) 665-9521 <b>255</b>  |

|   |
|---|
| <b>⚠ WARNING</b>  |
| <b>CRANE INSPECTION</b>   |
| <p>This lifter was built in accordance with our interpretations of A.S.M.E. B30.20 "Overhead Lifting Devices" and 49 CFR 1910.179 "Overhead &amp; Gantry Cranes."</p> <p>Prior to initial use, all new, modified or repaired lifters need to be load tested not more than 125% of the rated load. At least once per year, OSHA requires a complete inspection of this Gantry Crane. Refer to 49 CFR 1910.179 (J)(3). Visual inspection should be conducted periodically depending upon frequency of usage. If this lifter shows any deficiencies, corrections shall be made of the unit immediately or it shall be taken out of use.</p> <p>Thoroughly read A.S.M.E. Code B30.20 "Overhead Lifting Devices" and 49 CFR 1910.179 "Overhead &amp; Gantry Cranes" for complete information.</p> <p>Copies of A.S.M.E. B30.20 can be obtained from American Society of Mechanical Engineers Order Department 1-800-THE-ASME</p> <p>Copies of 49 CFR 1910.179 can be obtained from OSHA's Publications Office (202)219-4667</p>  |
| <b>⚠ AVISO</b>  |
| <b>INSPECCIÓN DE LA GRÚA</b>  |
| <p>Este elevador ha sido construido en acuerdo con nuestra interpretación del A.S.M.E. B30.20 "Aparatos de elevación" y 49 CFR 1910.179 "Elevación de grúas."</p> <p>Antes del uso inicial, todos los elevadores nuevos, modificados o reparados deben de ser probados con una carga que no exceda el 125% de la capacidad de carga. Como mínimo una vez al año, OSHA requiere una inspección completa de esta grúa. Referirse a 49 CFR 1910.179 (J)(3). Una inspección visual se debe de hacer periódicamente dependiendo de la frecuencia de uso. Si este elevador tiene alguna deficiencia, se debe de corregir inmediatamente o se debe de retirar del uso.</p> <p>Lea completamente el Código A.S.M.E. Code B30.20 "Aparatos de elevación" y 49 CFR 1910.179 "Elevación y grúas" Para la información completa.</p> <p>copias de A.S.M.E. B30.20 Se pueden obtener en American Society of Mechanical Engineers Order Department 1-800-THE-ASME.</p> <p>Copias de 49 CFR 1910.179 se pueden obtener en la oficina de publicaciones de OSHA (202)219-4667</p>   |
| <b>⚠ AVERTISSEMENT</b>  |
| <b>INSPECTION DE GRUE</b>   |
| <p>Cet élévateur a été construit en accord avec les interprétations d' A.S.M.E. B30.20. "Matériaux de sur-élévation" ainsi qu'avec les interprétations 49 CFR 1910.179 "sur-élévation et grues portiques."</p> <p>Avant l'utilisation initiale, tout élévateur nouveau, modifié, ou réparé doit être testé avec un chargement ne pouvant pas excéder 125% du taux de chargement dont il est capable. Au moins une fois par an, OSHA demande qu' une complète inspection de cette grue portique soit effectuée. Se rapporter à l'article 49 CFR 1910.179 (J) (3). Une inspection visuelle devrait être effectuée périodiquement selon la fréquence d'utilisation de l'unité. Si cet élévateur montre une quelconque déficience, des corrections devraient immédiatement y être apportées ou celui-ci devrait être retiré du service.</p> <p>Lire avec attention le code A.S.M.E. B30.20 concernant les "Matériaux de sur-élévation" ainsi que les code 49 CFR 1910.179 "Sur-élévation et grues portiques" pour toute information complète.</p> <p>Des copies du code ASME B30.20 peuvent être obtenues au département de commande de l' "American Society of Mechanical Engineers". Au numéro 1-800-THE-ASME.</p> <p>Des copies du code 49 CFR 1910.179 peuvent être obtenues au bureau des publications OSHA au numéro (202)219-4667.</p> |
| <b>291</b>  |

\* Product safety signs or labels should be periodically inspected and cleaned by the product users as necessary to maintain good legibility for safe viewing distance. ANSI 535.4 (10.21)  
 Contact manufacturer for replacement labels.



3

**STATIC CAPACITY**



2999 North Wayne Street  
 Angola, IN 46703 USA  
 (219) 665-7586

\*\*\* **STATIC CAPACITY** \*\*\*

2999 North Wayne Street  
 Angola, Indiana 46703 USA  
 Phone (219) 665-7586

**STATIC CAPACITY**

2999 North Wayne Street  
 Angola, IN 46703 USA  
 (219) 665-7586



**Soluciones Ergonómicas**

# MANUAL DEL PROPIETARIO

## MINI GRÚA MODELO FPG, CJIB, TJIB

### Contenido

|   |    |   |    |
|---|----|---|----|
| Precauciones de seguridad .....               | 9  | Instrucciones de ensamble (modelo TJIB) ..... | 12 |
| Instrucciones de recibo .....                 | 9  | Instrucciones de inspeccion .....             | 13 |
| Garantía .....                                | 9  | Instrucciones de prueba .....                 | 14 |
| Instrucciones de ensamble (modelo CJIB) ..... | 10 | Lista de partes (modelo FPG) .....            | 15 |
| Instrucciones de ensamble (modelo FPG) .....  | 11 | Identificación de etiquetas de aviso .....    | 16 |

### INSTRUCCIONES DE SEGURIDAD

**Lea el manual del propietario completamente antes de usar la unidad!**

- Nunca exceda la capacidad máxima inscrita encima de la viga. esta capacidad incluye el peso de la grúa de la carretilla.
- Compruebe por daños y asegurese de que toda la ferreteria está apretada antes de cada uso.
- Nunca mueva o cargue a no ser que los pasadores de ajuste de altura están completamente insertos.
- Apartese de la carga cuando se cargue y descargue.
- Siempre use la grúa a nivel de suelo o en una superficie similar para asegurar la estabilidad.
- Nunca empuje la grúa o ajuste la altura cuando se cargue.
- Nunca se ponga debajo de la carga.
- Mantengase alejado de alambres eléctricos o de otro equipo eléctrico.
- Asegurese de que todas las etiquetas de seguridad estan en su lugar (p 16).

### INSTRUCCIONES DE RECIBO

Cada unidad es cuidadosamente probada e inspeccionada antes de embarcarse. Sin embargo es posible que la unidad sea dañada en tránsito, si el daño es evidente mientras se descarga, anótelos en la GUIA DE TRANSPORTE. Retire el material de empaque. Revise la unidad por cualquier daño. Si el daño es evidente, LEVANTE UNA QUEJA CON EL TRANSPORTISTA IMMEDIATAMENTE!

### GARANTIA

Este producto está garantizado durante 90 DIAS desde la fecha de compra de estar libre de defectos de material y mano de obra. La obligación del fabricante está limitada a reparar tales productos durante el periodo de garantía, provisto que el producto se envíe previo envío flete pagado a la fábrica.

Esta garantía no cubre el gasto normal de partes o daños que resulten de lo siguiente: uso negligente o mal uso de producto, uso o aplicación contraria a las instrucciones de instalación, o desensamble, reparaciones o alteraciones por cualquier persona antes de la previa autorización de un representante de la fábrica.

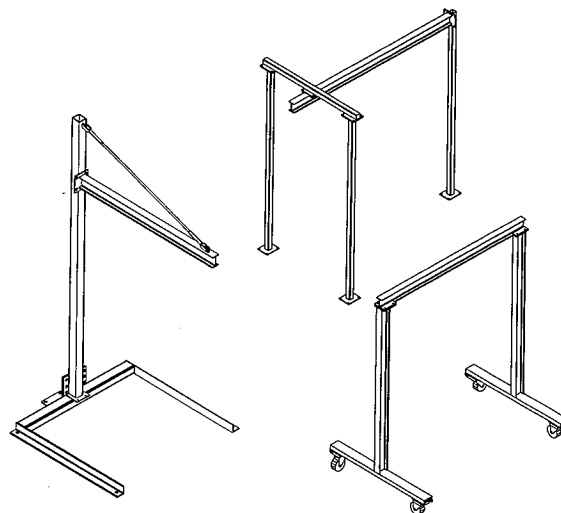

ESPAÑOL

## MINI GRÚA MODELO FPG, CJIB, TJIB

# INSTRUCCIONES DE ENSAMBLE - Mini Grúa Superior (Modelo CJIB)

## INSTALACION DE LA BASE Y DE LA VIGA SUPERIOR

- 1.) Encaje el tubo vertical a la base usando la pijas que se especifican en el diagrama.
- 2.) Encaje la viga superior al tubo vertical usando las pijas del diagrama. Asegurese de que el soporte en el lado opuesto est mirando hacia arriba.
- 3.) Encaje el rodillo a la viga superior y al tubo vertical usando los pasadores que se proporcionan. Compruebe el nivel de la viga despues de que la base de la unidad de agarre al suelo en 6 sitios. Si la viga necesita ajuste use los mangos giratorios a los extremos del rodillo.

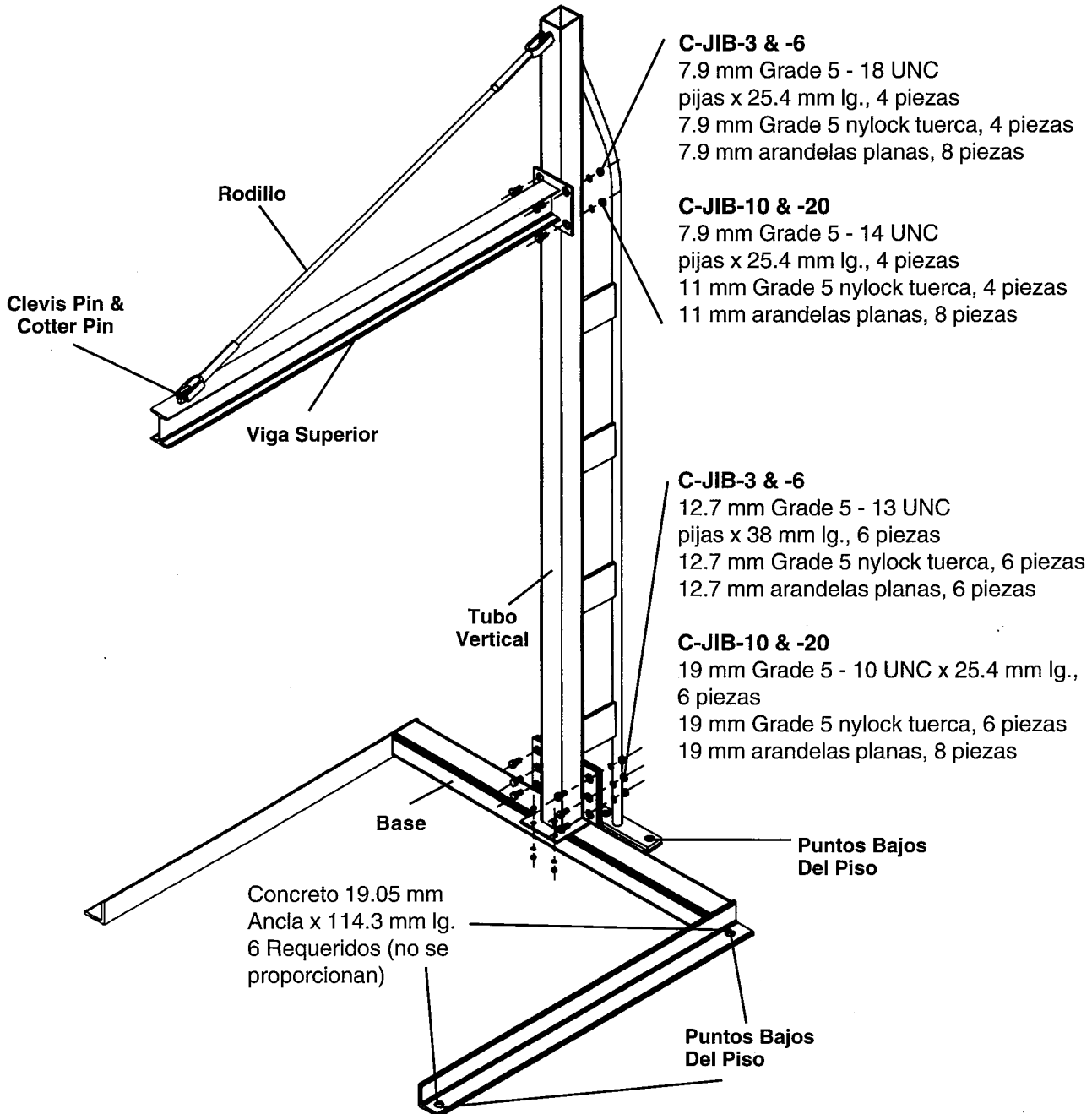

# INSTRUCCIONES DE ENSAMBLE - Grúa Portable de Area de Trabajo (Modelo FPG)

## Paso 1 - INSTALE LA VIGA VERTICAL Y SUPERIOR

- 1.) Acueste la base del bastidor en el lado y en la posición vertical con los agujeros del plato de la base.
- 2.) Ponga los 13 tornillos estructurales de 12.7 mm a través de los 4 agujeros en la base con las tuercas y las arandelas en la parte trasera.  
**NOTA: Apriete los tornillos 50-52 ft./lbs.**
- 3.) Fije las grapas del plato al plato superior en ambas patas de ensamble usando los 13 tornillos estructurales de 12.7 mm, tuercas y arandelas dejandolos sueltos.  
**NOTA: Apriete los tornillos 50-52 ft./lbs.**

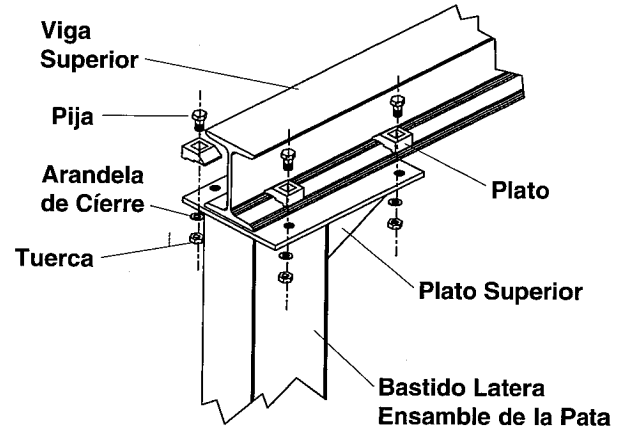

## PASO 2 - INSTALACION DE LAS RUEDAS

- 1.) Dos ruedas de 5" de diámetro se deben de instalar a ambos lados del ensamble de la pata.
- 2.) Ponga el plato de base de la rueda en el soporte de la rueda localizado en la parte inferior del ensamble de la pata.
- 3.) Inserte tornillos de 16 UNC x 5 de 9.5 mm largos a través del agujero cuadrado en el soporte de la rueda para aguantar la rueda en su sitio.
- 4.) Ponga tuercas de cierre de 16 UNC x 5 de 9.5 mm en cada tornillo y apriete con seguridad.



Figura 2



## INSTRUCCIONES DE ENSAMBLE - Grúa Tri-Poste de Extra (Modelo TJIB)

- 1.) Tome las dos patas con los platos en la parte superior de las patas verticales y pongalos en el suelo.
- 2.) Ponga la viga de cruce en las dos patas verticales e inserte una pija estructural de 12.7 mm a través de los 4 agujeros en cada pata. Ponga una arandela plana en cada lado y use una tuerca de 12.7 mm en la parte inferior.  
**NOTA: Apriete los tornillos de 12.7 mm 50-52 ft./lbs.**
- 3.) Instale las grapas de la viga en el centro del plato de la viga de cruce y use una pija estructural de 12.7 mm con una arandela plana de 12.7 mm y una tuerca de 12.7 mm. Deje estos platos sin apretar.
- 4.) Ponga la parte superior de la viga en el extremo de la pata vertical (el lado que tiene el soporte soldado) usando una pija estructural de 12.7 mm, una arandela plana de 12.7 mm en ambos lados y una tuerca de 12.7 mm.
- 5.) Ponga de pie las dos secciones y deslice la viga superior a través de las grapas de la viga y deje que cuelgue en el extremo (que no sobrepas 2 pies). Apriete las (4) pijas de 12.7 mm en las grapas de la viga.  
**NOTA: Apriete los tornillos 50-52 ft./lbs.**
- 6.) Asegure todas las patas al suelo poniendo las pijas a través de los soportes del suelo. Use pijas de concreto de 12.7 mm. No use esta unidad hasta que este asegurada al suelo.

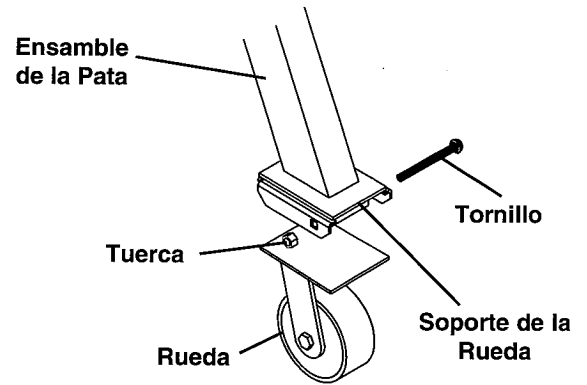
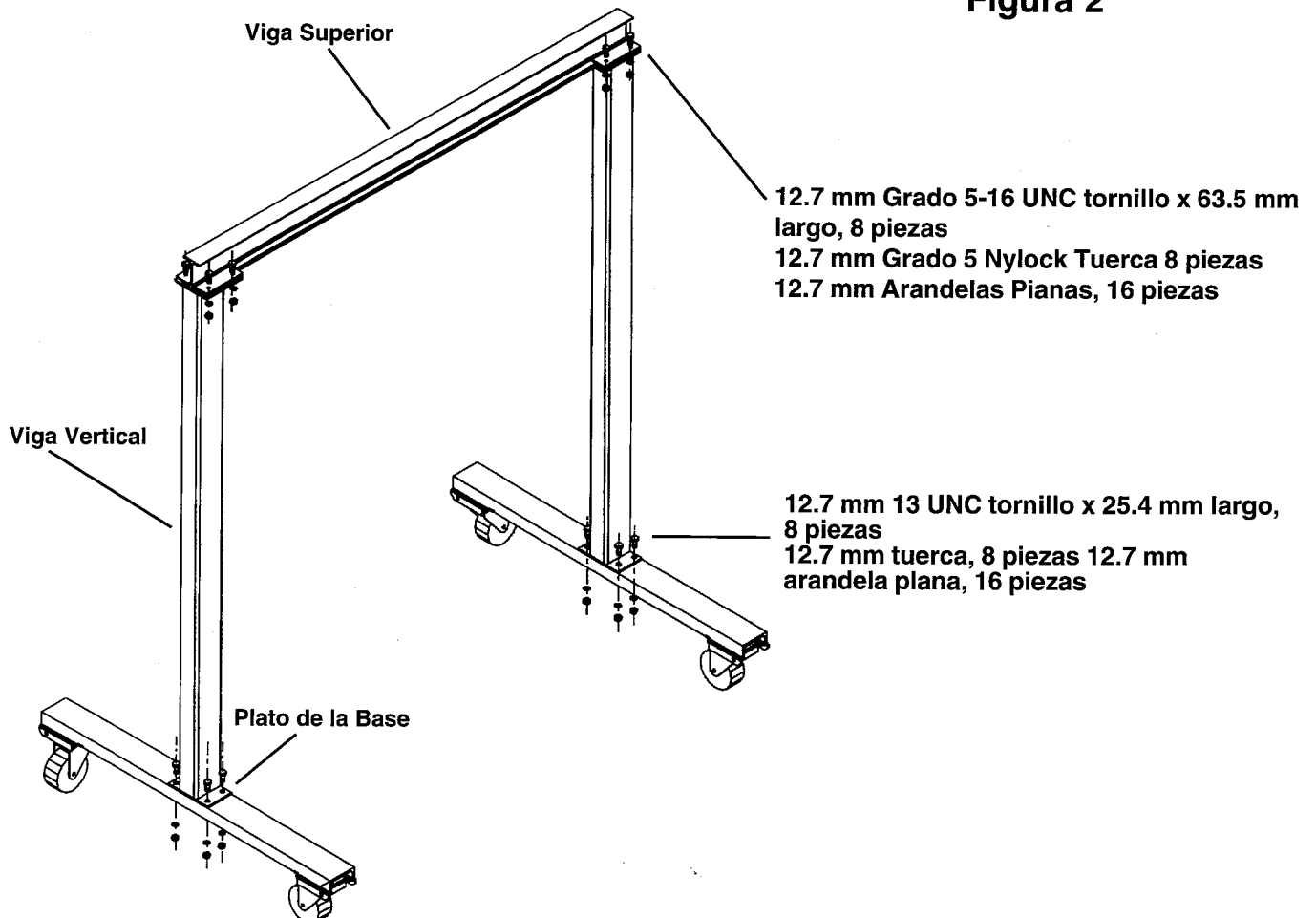
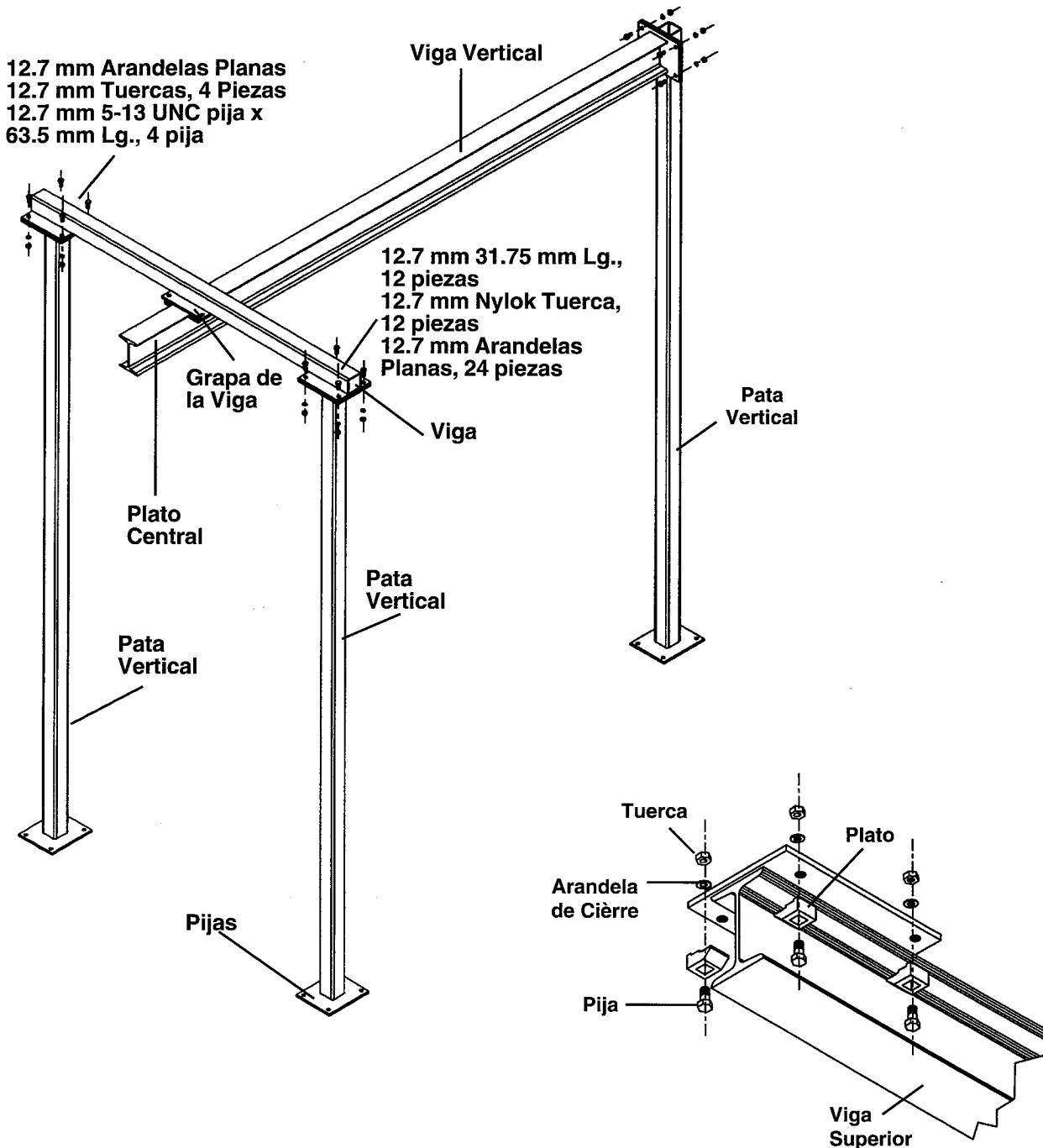

## INSTRUCCIONES DE INSPECCION

Por las regulaciones de OSHA 1910.179 y de la Sociedad Americana de Ingenieros Mecánicos (ASME) B30.20 "Aparatos de Elevación", todas las grúas deben de tener:

1910.179(j)(1)(i) Inspección inicial: antes del uso inicial todas las grúas nuevas o con alteraciones deben de ser inspeccionadas para asegurar que cumplen con las normas.

A parte, para las grúas en servicio regular, hay dos clasificaciones generales de inspecciones basadas en los intervalos de cuando se tienen que inspeccionar. Los intervalos dependen de la naturaleza de los componentes críticos de la grúa y el grado de exposición al gasto, deteriorización y mal funcionamiento. Las dos clasificaciones generales son designadas como "frecuente" y "periódico" con los intervalos respectivos entre inspecciones definidos a continuación:

1910.179(j)(1)(ii)(a) Inspección frecuente - cada día con intervalos mensuales

1910.179(j)(1)(ii)(b) Inspección periódica - de 1 a 12 intervalos mensuales

### 1910.179(j)(2) Inspección Frecuente

Las partes mencionadas a continuación deben de ser inspeccionadas por defectos con los intervalos mencionados anteriormente o como se indica específicamente, incluyendo observación mientras en funcionamiento por defectos que puedan aparecer entre las inspecciones regulares. Todos los defectos mencionados deben de ser cuidadosamente examinados y se debe determinar si constituyen un peligro:

- Todos los mecanismos de operación por malfuncionamientos que interfieran con la operación. Diario.
- Ganchos con deformaciones o roturas. Inspección visual a diario, inspección mensual con un registro que incluya la fecha de inspección, la firma de la persona que hizo la inspección y el número de serie, u otro indicador, del gancho inspeccionado.
- Cadenas, incluyendo los conectores, por gastos excesivos, torcimientos, distorsiones que interfieran con la función o extensiones que excedan las recomendaciones del fabricante. Inspección visual a diario, inspección mensual con un registro que incluya la fecha de inspección, la firma de la persona que hizo la inspección y el número de serie, u otro indicador, del gancho inspeccionado.
- Todos los mecanismos de funcionamiento por componentes que esten excesivamente gastados.
- Cuerdas que no cumplan las recomendaciones del fabricante.

### 1910.179(j)(3) Inspección Periódica

Inspecciones completas de la grúa se deben hacer a intervalos definidos anteriormente, dependiendo de la actividad, severidad del uso, y del ambiente, o como se indica a continuación. Estas inspecciones deben incluir los requisitos de las inspecciones frecuentes mencionadas anteriormente y además, lo siguiente. Todas las deficiencias mencionadas a continuación deben de ser examinadas y se debe determinar si constituyen un peligro para la seguridad:

- Partes deformadas, rotas o corroidas.
- Tornillos sueltos, cerrojos.
- Tambores rotos o gastados grúa rota o gastada.
- Partes gastadas, rotas o deformadas como pasadores, cojinetes, ejes, engranajes, ruedas y partes de cierre.
- Sobrecarga u otros indicadores que sobrepasen los limites.
- Gasolina, diesel, electricidad y otras partes eléctricas por malfuncionamiento o por no complacer con los requerimientos de seguridad. (Si es necesario)
- Gasto excesivo de las cadenas del engranaje y excesiva extensión de las cadenas.

## Instrucciones de Prueba

OSHA también requiere dos clasificaciones de pruebas (por las regulaciones de OSHA 1910.179(k)). Estas dos pruebas son:

1910.179(k)(1) Pruebas de uso

1910.179(k)(2) Pruebas de carga

### 1910.179(k)(1) Pruebas de Uso

- (i) Antes del uso inicial de una grúa nueva o modificada se debe de probar para asegurarse de que las funciones siguientes son correctas:
  - (a) Funcionamiento de subida y bajada
  - (b) Funcionamiento de la carretilla
  - (c) Funcionamiento del puente
  - (d) Interruptores de límite, las partes de cerradura y seguridad
- (ii) El ajuste de los interruptores de límite de la grúa se determina probando un gancho vacío que va incrementado la velocidad hasta llegar a la máxima velocidad. El mecanismo del interruptor de límite debe de ser localizado para que apague el interruptor, bajo cualquier condición, con tiempo suficiente para preveer que el gancho toque la carretilla.

### 1910.179(k)(2) Prueba de capacidad de carga

Las cargas de prueba no deben sobrepasar el 125 por ciento de la capacidad de carga a no ser que el fabricante lo recomiende. Los resultados de la prueba deben de archivar en un lugar disponible para el personal.

**REFIERASE A LOS ESTANDAR DE OSHA 1901.179 PARA UNA INFORMACION COMPLETA EN LAS DEFINICIONES DE GRÚAS, REQUERIMIENTOS EN GENERAL, EQUIPO DE ELEVACION, MANTENIMIENTO, INSPECCION DE CUERDAS, MANEJO DE LA CARGA, Y OTROS REQUERIMIENTOS.**

Para las publicaciones de OSHA, incluyendo materiales de información o standards y regulaciones, porfavor contacte  
200 Constitution Avenue, N.W., Room N3101,  
Washington, DC20210,  
(202) 219-4667; (202) 219-9266(fax).

**TAMBIEN REFIERASE A LA SOCIEDAD AMERICANA DE INGENIEROS MECANICOS (A.S.M.E.) B30.20 "APARATOS DE ELEVACION."**

Para copias de A.S.M.E. B30.20  
Porfavor contacte  
American Society of Mechanical Engineers  
Order Department 1-800-THE-ASME

# MINI GRUA SUPERIOR

## MODELO - FPG

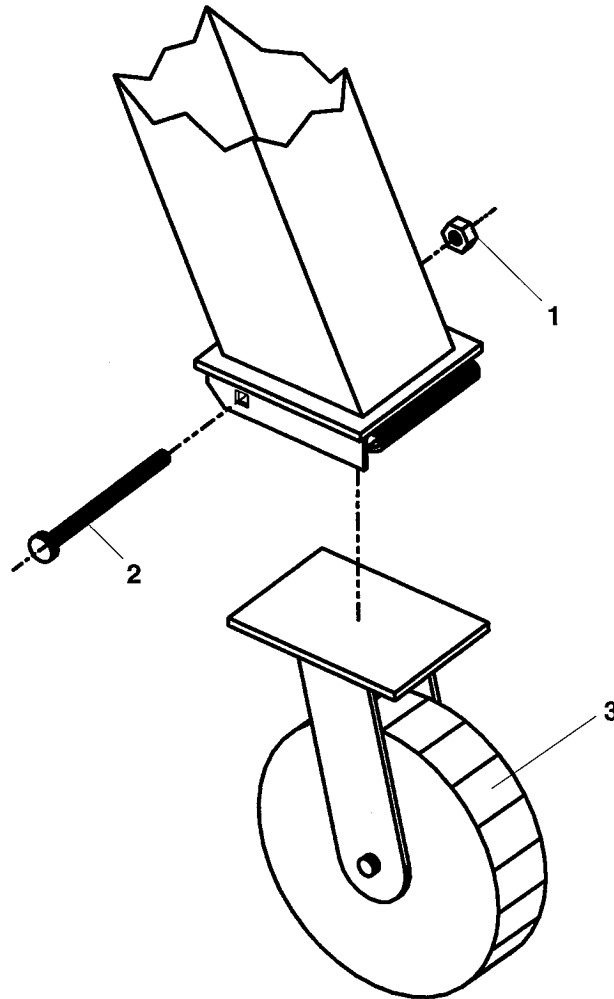

E  
S  
P  
A  
N  
O  
L

### IDENTIFICACION DE PARTES

| JUEGO NO. | PARTIDA | DESCRIPCION              | NO DE INGENIERO | NO DE PARTE    | CANTIDAD |
|-----------|---------|--------------------------|-----------------|----------------|----------|
| A         | 1       | Pija, 9.5 mm-16 x 127 mm | 21373           | FPG-BLT        | 4        |
| A         | 2       | Tuerca, 9.5 mm-16        | 37024           | FPG-NUT        | 4        |
|           | 3       | Rueda, juego de la rueda | 16-132-062      | JIB-WHEEL-KITA | 4        |

a/k Disponible solo con la compra del juego.

# IDENTIFICACION DE ETIQUETAS DE AVISO

ASEGURESE DE QUE TODAS LAS ETIQUETAS ESTAN EN SU LUGAR

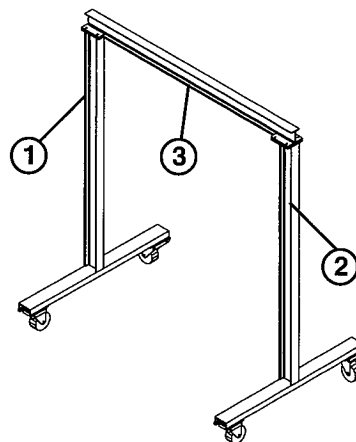
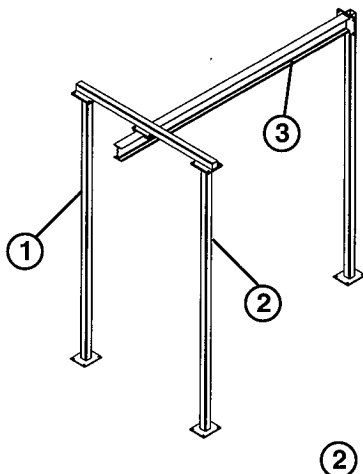
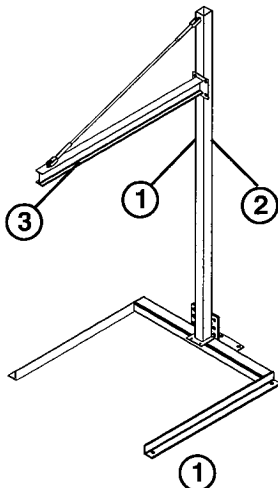

**⚠ DANGER**

This unit conducts electricity  
KEEP CLEAR OF POWER LINES!  
Do not let unit make contact with wires  
or any other electrical equipment.  
NEVER stand under load  
NEVER push unit or adjust height when loaded

**⚠ PELIGRO**

Esta unidad es conductora de electricidad  
MANTENGA ALEJADO DE ALAMBRES  
ELÉCTRICOS!  
No deje que la unidad haga contacto con  
alambres eléctricos u otro equipo eléctrico.  
NUNCA se ponga de pie bajo la unidad.  
NUNCA empuje la unidad cargada o  
ajuste la altura.

**⚠ DANGER**

Cette unité conduit de l'électricité  
RESTER À L'ÉCART DES LIGNES  
ÉLECTRIQUES! Ne pas mettre l'unité en  
contact avec des fils électriques ou tout autre  
équipement électrique. NE JAMAIS se tenir  
sous le chargement. NE JAMAIS pousser  
l'unité ou ajuster la hauteur lorsque l'unité est  
chargée.

T & S EQUIPMENT • ANGOLA, IN 46703  
(219) 665-9521 **255**

**⚠ WARNING**

**CRANE INSPECTION**

This lifter was built in accordance with our interpretations of A.S.M.E. B30.20 "Overhead Lifting Devices" and 49 CFR 1910.179 "Overhead & Gantry Cranes."

Prior to initial use, all new, modified or repaired lifters need to be load tested not more than 125% of the rated load. At least once per year, OSHA requires a complete inspection of this Gantry Crane. Refer to 49 CFR 1910.179 (J)(3). Visual inspection should be conducted periodically depending upon frequency of usage. If this lifter shows any deficiencies, corrections shall be made of the unit immediately or it shall be taken out of use.

Thoroughly read A.S.M.E. Code B30.20 "Overhead Lifting Devices" and 49 CFR 1910.179 "Overhead & Gantry Cranes" for complete information.

Copies of A.S.M.E. B30.20 can be obtained from American Society of Mechanical Engineers Order Department 1-800-THE-ASME

Copies of 49 CFR 1910.179 can be obtained from OSHA's Publications Office (202)219-4667

**⚠ AVISO**

**INSPECCIÓN DE LA GRÚA**

Este elevador ha sido construido en acuerdo con nuestra interpretación del A.S.M.E. B30.20 "Aparatos de elevación" y 49 CFR 1910.179 "Elevación de grúas."

Antes del uso inicial, todos los elevadores nuevos, modificados o reparados deben de ser probados con una carga que no exceda el 125% de la capacidad de carga. Como mínimo una vez al año, OSHA requiere una inspección completa de esta grúa. Referirse a 49 CFR 1910.179 (J)(3). Una inspección visual se debe de hacer periódicamente dependiendo de la frecuencia de uso. Si este elevador tiene alguna deficiencia, se debe de corregir inmediatamente o se debe de retirar del uso.

Lea completamente el Código A.S.M.E. Code B30.20 "Aparatos de elevación" y 49 CFR 1910.179 "Elevación y grúas" Para la información completa.

copias de A.S.M.E. B30.20 Se pueden obtener en American Society of Mechanical Engineers Order Department 1-800-THE-ASME.

Copias de 49 CFR 1910.179 se pueden obtener en la oficina de publicaciones de OSHA (202)219-4667.

**⚠ AVERTISSEMENT**

**INSPECTION DE GRUE**

Cet élévateur a été construit en accord avec les interprétations d'A.S.M.E. B30.20, "Matériaux de sur-élévation" ainsi qu'avec les interprétations 49 CFR 1910.179 "sur-élévation et grues portiques."

Avant l'utilisation initiale, tout élévateur nouveau, modifié, ou réparé doit être testé avec un chargement ne pouvant pas excéder 125% du taux de chargement dont il est capable. Au moins une fois par an, OSHA demande qu'une complète inspection de cette grue portique soit effectuée. Se rapporter à l'article 49 CFR 1910.179 (J) (3). Une inspection visuelle devrait être effectuée périodiquement selon la fréquence d'utilisation de l'unité. Si cet élévateur montre une quelconque déficience, des corrections devraient immédiatement y être apportées ou celui-ci devrait être retiré du service.

Lire avec attention le code A.S.M.E. B30.20 concernant les "Matériaux de sur-élévation" ainsi que les code 49 CFR 1910.179 "Sur-élévation et grues portiques" pour toute information complète.

Des copies du code ASME B30.20 peuvent être obtenues au département de commande de l'"American Society of Mechanical Engineers". Au numéro 1-800-THE-ASME.

Des copies du code 49 CFR 1910.179 peuvent être obtenues au bureau des publications OSHA au numéro (202)219-4667.

**291**

\* Las etiquetas o las señales de seguridad del producto deben de ser inspeccionadas periódicamente y deben de limpiarse por los usuarios del producto como sea necesario para mantener una buena legibilidad desde una distancia de seguridad. ANSI 535.4 (10.21) Contacte al fabricante para reemplazo de etiquetas.

**STATIC CAPACITY**

2999 North Wayne Street  
Angola, IN 46703 USA  
(219) 665-7586

\*\*\* **STATIC CAPACITY** \*\*\*

2999 North Wayne Street  
Angola, Indiana 46703 USA  
Phone (219) 665-7586

**STATIC CAPACITY**

2999 North Wayne Street  
Angola, IN 46703 USA  
(219) 665-7586



Une compagnie dédiée à résoudre les problèmes ergonomiques et de prise en charge de matériel depuis 1955.

**Solutions Ergonomiques**

# MANUEL D'UTILISATION

**MINI GRUES  
MODÈLE FPG, CJIB, TJIB**

## Table des Matières

|   |    |  |    |
|---|----|--|----|
| Précautions de sécurité .....                 | 17 | Instructions d'assemblage (Modèle TJIB) .....    | 20 |
| Instructions de Réception .....               | 17 | Instructions d'inspection .....                  | 21 |
| Garantie .....                                | 17 | Instructions de mise à l'essai .....             | 22 |
| Instructions d'assemblage (Modèle CJIB) ..... | 18 | Liste des pièces (Modèle FPG) .....              | 23 |
| Instructions d'assemblage (Modèle FPG) .....  | 19 | Identification des étiquettes d'avertissement .. | 24 |

## PRÉCAUTIONS DE SÉCURITÉ

**Lire le manuel d'utilisation complètement avant de faire fonctionner l'unité!**

- Ne jamais excéder la capacité maximale indiquée sur la barre supérieure! Cette capacité indique le poids de levage ainsi que celui de charriage.
- Contrôler tout dommage et s'assurer que tous les boulons et les écrous soient bien serrés avant chaque utilisation.
- Ne jamais déplacer ou charger sans que les deux goupilles d'ajustement de hauteur soient complètement insérées.
- Se tenir à l'écart lors du chargement ou du déchargement.
- Toujours faire fonctionner la grue sur un ciment à niveau ou toute autre surface équivalente afin d'assurer une bonne stabilité.
- Ne jamais pousser ou ajuster la hauteur de la grue lorsque celle-ci est chargée.
- Ne jamais se tenir sous le chargement
- Rester à l'écart des fils électriques ou de tout autre équipement électrique.
- S'assurer que toutes les étiquettes d'avertissement soient en place (p. 24).

## INSTRUCTIONS DE RÉCEPTION

Chaque unité est minutieusement inspectée avant expédition. Cependant, il est possible que l'unité subisse des dommages lors du transport. Si des dommages sont constatés lors du déchargement, les indiquer sur LA FACTURE DE CHARGEMENT. Retirer les sangles et désempaqueter puis inspecter l'unité à nouveau. Si le dommage est évident, remplir une réclamation avec le transporteur immédiatement!

## GARANTIE

Ce produit est garanti pendant 90 jours à partir de la date d'achat pour tout défaut de fabrication, en matériel ou en main d'œuvre. L'obligation du fabricant est limitée à la réparation de tels produits durant la période de garantie à condition que le produit soit envoyé à la compagnie frais de port pré-payés.

Cette garantie ne couvre pas les usures normales de pièces ou des dommages résultant de ce qui suit: Utilisation négligente ou mauvaise utilisation du produit, utilisation ou applications contraires aux instructions d'assemblage ou de désassemblage, réparation ou altération par quiconque sans autorisation préalable d'un représentant de l'usine.

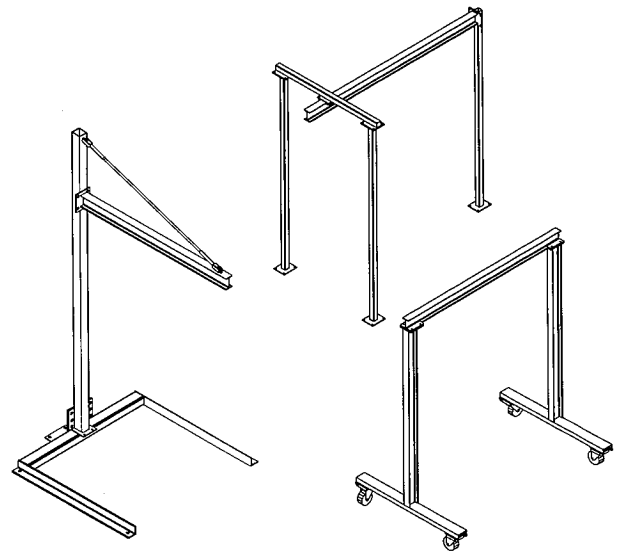

**MINI GRUES  
MODÈLE FPG, CJIB, TJIB**

# INSTRUCTIONS D'ASSEMBLAGE - Bras Cantilever pour Mini Grue (Modèle CJIB)

## INSTALLER LES POUTRES VERTICALE ET SUPÉRIEURE

- 1.) Fixer le tube vertical à la base à l'aide des boulons spécifiés sur le schéma.
- 2.) Fixer la poutre supérieure au tube vertical à l'aide des boulons spécifiés sur le schéma.
- 3.) Fixer la tige à la poutre supérieure et au tube vertical à l'aide des goupilles fournies. Contrôler la hauteur de la poutre après que la base de l'unité ait été chevillée au sol à 6 endroits différents si la hauteur de la poutre doit être ajustée, utiliser les boucles tournantes situées aux extrémités de la tige d'attache.

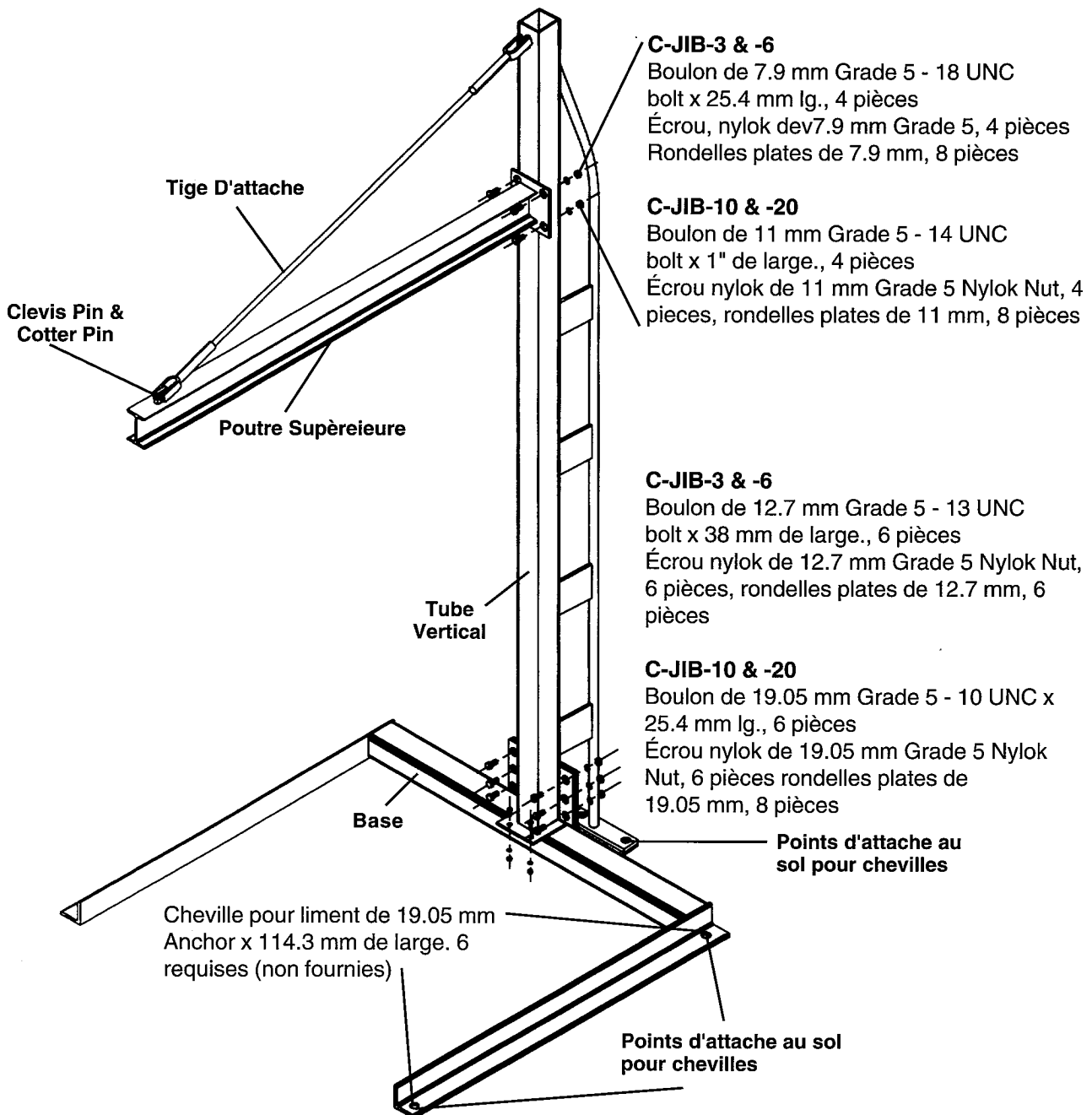

# INSTRUCTIONS D'ASSEMBLAGE - Grue Portable pour Aire de Travail (Modèle FPG)

## Démarche 1 - INSTALLER LA POUTRE VERTICALE ET LA POUTRE SUPÉRIEURE

- 1.) Étaler le métier de base de la grue sur ses côtés et positionner les montants verticaux dans les perforations de la plaque de la base.
- 2.) Placer les boulons structuraux de 12.7 mm dans les 4 trous de la base, les rondelles, et les écrous.  
**NOTE: Torsion des boulons à 50-52 pieds/livre.**
- 3.) Fixer les plaques de serrage aux plaques supérieures sur les deux pieds de la grue en utilisant les boulons structuraux de 12.7 mm - 13, les écrous et les rondelles mais en s'assurant de ne pas les serrer.  
**NOTE: Le moment de torsion pour de boulons de 12.7 mm est entre 50-52 pieds/livre.**

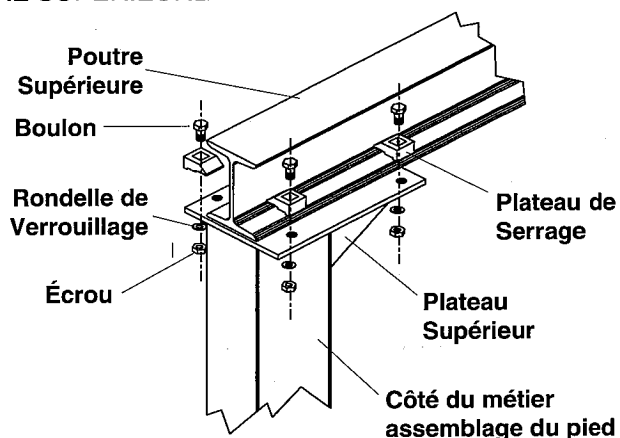

Figure 1

## Démarche 2: INSTALLER LES ROULETTES

- 1.) Deux roulettes de 127 mm de diamètre doivent être installées à chaque extrémité de l'assemblage des pieds de la grue.
- 2.) Placer la plaque de la base de la roulette dans le support situé à chaque extrémité des pieds de la grue.
- 3.) Insérer un boulon de 9.5 mm - 16 UNC x 127 mm de long dans la perforation carrée du support afin de tenir la roulette en place.
- 4.) Placer un écrou de verrouillage de 9.5 mm - 16 UNC sur chaque écrou et bien serrer.

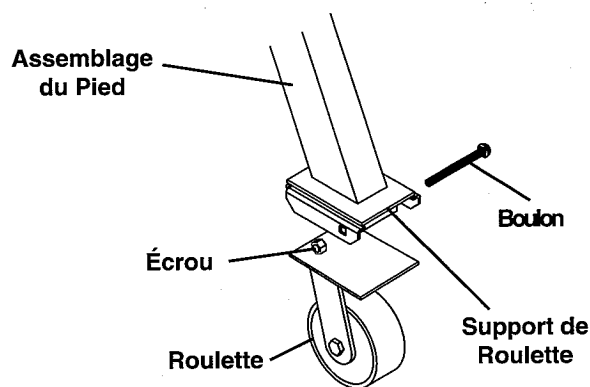
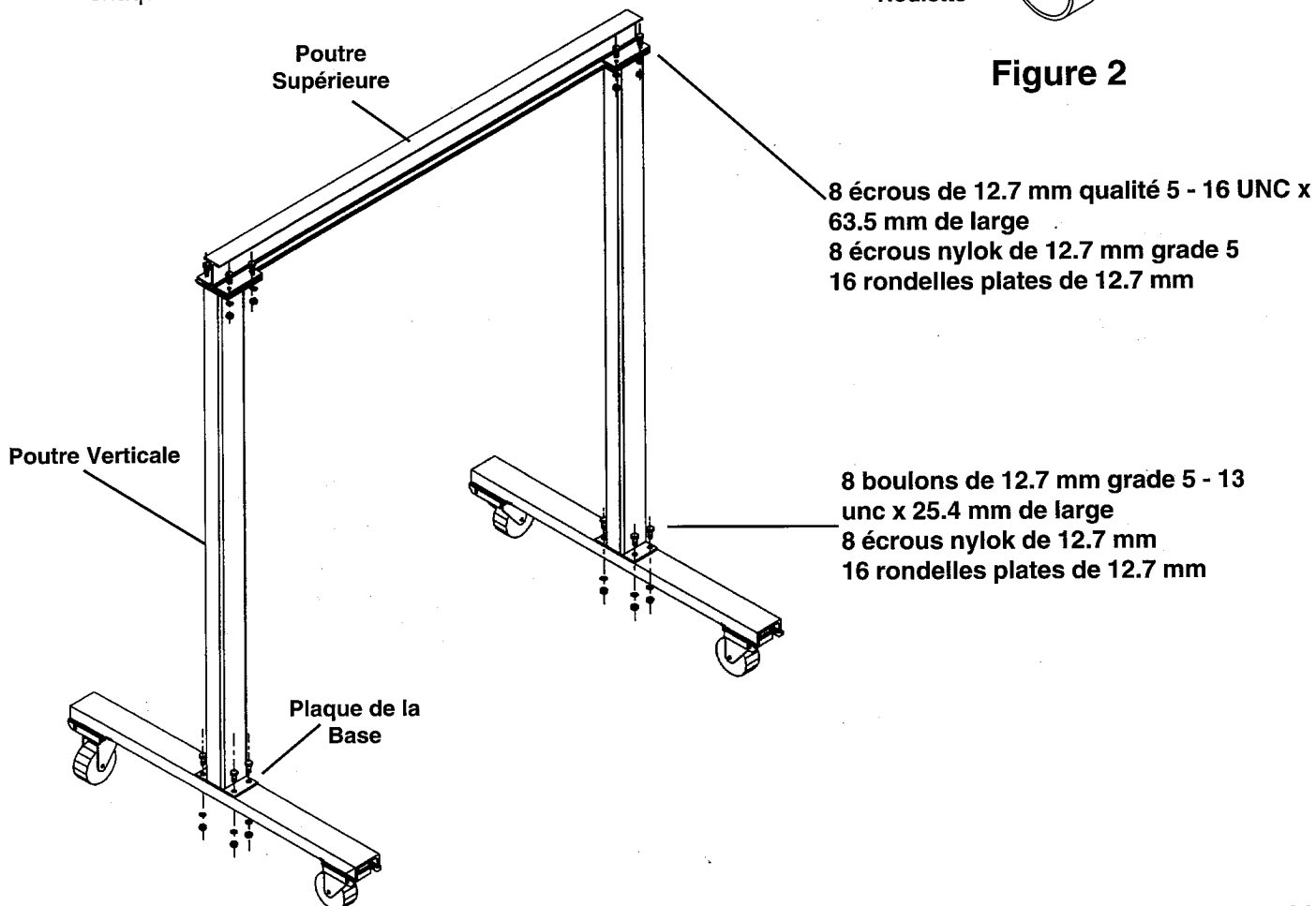
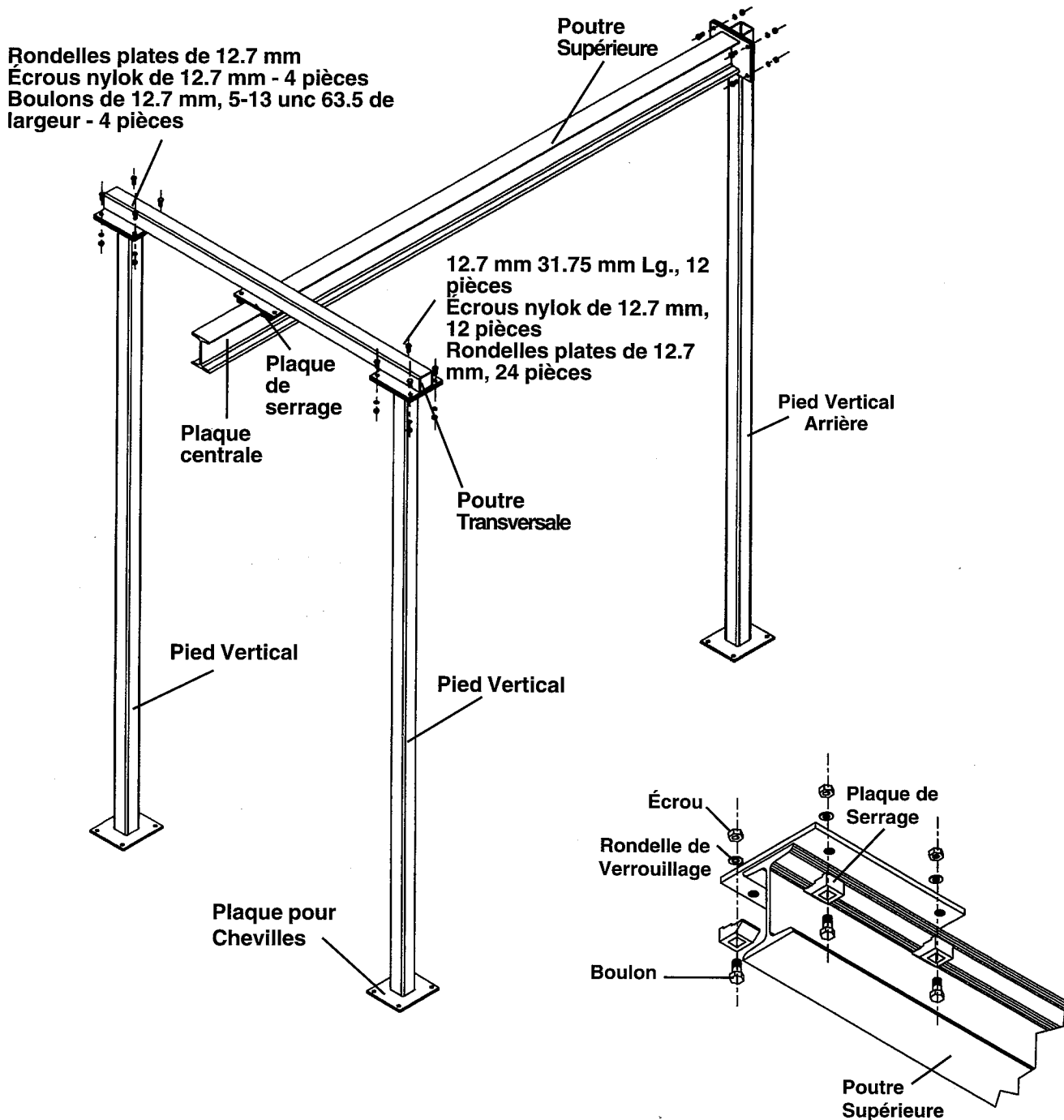

Figure 2



## INSTRUCTIONS D'ASSEMBLAGE - Grue à Trois Montants (Modèle TJIB)

- 1.) Prendre les deux pieds verticaux dont les plaques sont placées aux extrémités et les étaler sur le sol.
- 2.) Étaler la poutre transversale près des pieds verticaux et insérer de boulons structuraux de 12.7 mm dans les 4 perforations de chaque pied. Placer une rondelle de chaque côté et utiliser un écrou de 12.7 mm sur le côté arrière.  
**NOTE: Le moment de torsion pour un boulon de 12.7 mm est entre 50-52 pied/livre.**
- 3.) Installer la plaque de serrage sur la plaque centrale de la poutre transversale et utiliser les boulons structuraux de 12.7 mm ainsi que les rondelles plates et les écrous de 12.7 mm. Ne pas serrer ces plaques.
- 4.) Fixer la poutre supérieure au pied vertical arrière (dont le support de montage est soudé sur le côté) en utilisant les boulons structuraux de 12.7 mm, les rondelles plates de 12.7 mm des deux côtés, et les écrous de 12.7 mm.
- 5.) Mettre les deux sections sur pied, glisser la poutre supérieure dans les plaques de serrage et régler la hauteur désirée à l'extrémité (ne pas excéder 0.6 m). Serrer les 4 boulons de 12.7 mm sur la plaque de serrage.  
**NOTE: Le moment de torsion pour des boulons de 12.7 mm est entre 50 - 52 pied/livre.**
- 6.) Fixer tous les pieds au sol en plaçant des chevilles dans les fixations au sol - ne pas utiliser cette unité tant qu'elle n'est pas solidement fixée au sol.



## INSTRUCTIONS D'INSPECTION

Selon les règlements d'OSHA **1910.179** et de L'A.M.S.E (American Society of Mechanical Engineers) **B30.20** concernant "**Les appareils de levage à haute capacité.**", toute grue à portiques devrait avoir:

1910.179(j)(1)(i) Une Inspection Initiale - Avant l'utilisation initiale, toute grue, qu'elle soit neuve ou qu'elle ait subi de quelconques modifications, devra être inspectée afin que sa conformité soit assurée.

De plus, concernant les grues à portiques en service régulier, il existe deux classifications générales d'inspection basées sur les intervalles durant lesquels l'inspection devrait être effectuée. Ces intervalles dépendent de la nature des composants critiques de la grue et du degré de leur exposition à l'usure, détérioration, ou mauvais fonctionnement. Les deux classifications générales sont ici désignées en tant que "fréquentes" et "périodiques". Leurs intervalles respectifs entre les inspections sont définis ci-dessous.

1910.179(j)(1)(ii)(a) Inspection fréquente - Journalièrement à mensuellement.

1910.179(j)(1)(ii)(b) Inspection périodique - de 1 à 12 mois d'intervalle.

### **1910.179(j)(2) Inspection Fréquente:**

Les articles suivants devront être inspectés pour tout défaut selon les intervalles définis ci-dessus ou comme spécialement indiqué. Ceci inclut aussi les observations durant le fonctionnement de tout défaut qui pourrait apparaître entre les inspections régulières. Tout défaut listé ci-dessous devra être soigneusement examiné. Il devra être déterminé si les articles observés présentent ou non un danger pour la sécurité du personnel.

- Tous les mécanismes fonctionnels de mise en marche dont le mauvais ajustage interfère avec un fonctionnement correct: Journalièrement.
- Les crochets présentant des déformations ou des fissures - une inspection visuelle journalièrement. Une inspection mensuelle avec rapport certifié incluant la date d'inspection, la signature de la personne ayant inspecté le crochet et le numéro de série, ou autre moyen d'identification du crochet inspecté.
- L'usure excessive des chaînes de la grue incluant ses connections, tout entortillement, la déformation de chaînons interférant avec le bon fonctionnement de l'unité ou toute tension au delà des recommandations du fabricant - une inspection mensuelle avec rapport certifié incluant la date d'inspection, la signature de la personne ayant effectué l'inspection et une identification de la chaîne inspectée.
- Tous les mécanismes fonctionnels de mise en marche pour usure excessive des composants.
- Le câble de la poulie au cas où il ne correspondrait pas à la recommandation du fabricant.

### **1910.179(j)(3) Inspection Périodique**

Des inspections complètes de la grue devront être effectuées aux intervalles définis ci-dessus. Celles-ci dépendront de l'activité de la grue, de la sévérité de sa réparation, de l'environnement auquel elle est exposée, ou selon les spécifications indiquées ci-dessous. Ces inspections devront inclure les conditions d'une inspection fréquente citées ci-dessus ainsi que les démarches suivantes. Tout défaut listé ci-dessous devra être contrôlé afin de déterminer si les articles observés présentent ou non un danger pour la sécurité du personnel.

- Membres déformés, fissurés ou corrodés.
- Rivets ou boulons lâches.
- Tambours usagés ou fissurés.
- Pièces usées, fissurées ou déformées telles que goupilles, paliers, arbre, engrenage, roulettes, systèmes de verrouillage ou de serrage.
- Chargement, vent, et tout autre indicateurs au delà de leur capacité maximale, pour toute impropriété significative.
- Essence, diesel, électricité et tout autre moyen de conduit électrique pour tout mauvais fonctionnement ou non observation des règles de sécurité d'applications. (Si applicables)
- Usure excessive des pignons d'engrenage de la chaîne et étirement excessif de la chaîne..

## **INSTRUCTIONS DE MISE À L'ESSAI:**

OSHA demande aussi que deux classifications de mise à l'essai soient effectuées [Régulations OSHA 1910.179(k)]. Les deux tests sont les suivants:

1910.179(k)(1) Tests opérationnels

1910.179(k)(2) Tests de taux de capacité

### **1910.179(k)(1) Tests Opérationnels**

- (i) Avant utilisation initiale, toutes les nouvelles grues ainsi que celles ayant subi des modifications quelconques devront être testées afin d'assurer qu'elles soient en accord avec cette section incluant les fonctions suivantes:
  - (a) Levage et abaissage.
  - (b) Course de la benne.
  - (c) Course du pont.
  - (d) Interrupteurs de limite, mécanismes de verrouillage et de sécurité.
- (ii) Le réglage de course des interrupteurs de limite de l'appareil de levage devra être déterminé par tests avec un crochet vide dont la course augmente jusqu'à la vitesse maximale. Le mécanisme d'activation de l'interrupteur de limite devra être situé de façon à ce qu'il fasse enclencher l'interrupteur, ceci sous toutes les conditions présentes, et en temps suffisant pour éviter un contact du crochet, ou pour éviter que le crochet ne se bloque avec toute pièce constituante de la course de descente.

### **1910.179(k)(2) Test D'évaluation de Capacité**

Les tests de charge ne devront pas excéder 125% de la capacité évaluée à moins que celle-ci ait été recommandée d'une façon différente par le fabricant. Les rapports de tests devront être placés dans des dossiers facilement disponibles au personnel désigné.

## **SE REPORTER AU STANDARD OSHA 1910.179 POUR DE COMPLÈTES INFORMATIONS CONCERNANT LES DÉFINITIONS DE GRUES AÉRIENNES ET DE GRUES À PORTIQUES, LES CONDITIONS REQUISES, LES APPAREILS DE LEVAGE, L'ENTRETIEN DES UNITÉS, LES INSPECTIONS DE CABLES ET DE CORDES, LA MANUTENTION DU CHARGEMENT, ET TOUTES AUTRES EXIGENCES**

Pour obtenir des publications OSHA incluant des informations sur les standards requis et les règles à observer, prière de contacter le bureau des publications OSHA.  
200 Constitution Avenue, N.W., Room N3101,  
Washington, DC20210,  
(202) 219-4667; (202) 219-9266(fax).

## **SE REPORTER AUSSI À L'AMERICAN SOCIETY OF MECHANICAL ENGINEERS (ASME) ARTICLE B30.20 "MATÉRIELS D'ÉLEVATION AÉRIENS."**

Pour obtenir des copies de l'article A.S.M.E. B30.20  
prières de contacter  
American Society of Mechanical Engineers  
Order Department 1-800-THE-ASME

# Bras Cantilever pour Mini Grue Aérienne MODÈLE - FPG

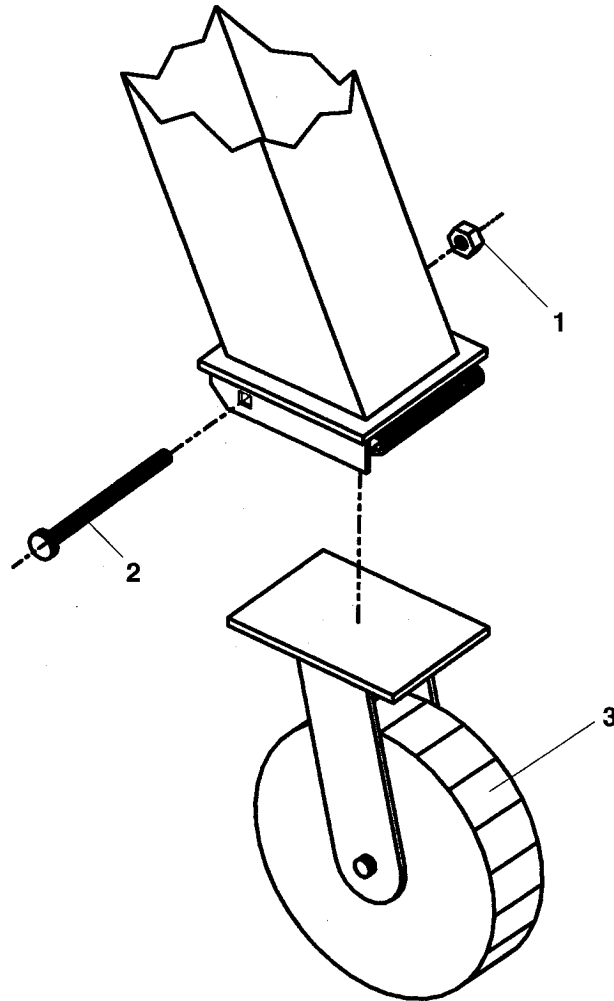

## IDENTIFICATION DES PIÈCES

| NO. DE KIT | NO. D'ARTICLE | DESCRIPTION                              | NO. D'INGÉNIEUR | NO. DE PIÈCE   | QTÉ. |
|------------|---------------|--|-----------------|----------------|------|
| A          | 1             | Boulon 9.5 mm - 16 x 127 mm (non montré) | 21373           | FPG-BLT        | 4    |
| A          | 2             | Écrou, 9.5 mm-16 (non montré)            | 37024           | FPG-NUT        | 4    |
|            | 3             | Kit de Roue, Roulette                    | 16-132-062      | JIB-WHEEL-KITA | 4    |

d/k Disponible avec achat du kit seulement

# IDENTIFICATION DES ÉTIQUETTES D'AVERTISSEMENT

S'ASSURER QUE TOUTES LES ÉTIQUETTES D'AVERTISSEMENT SOIENT EN PLACE!

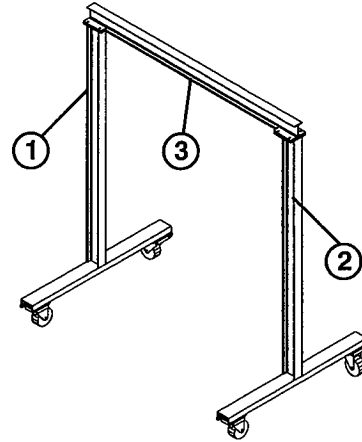
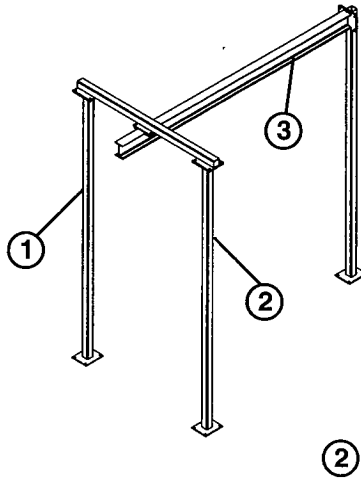
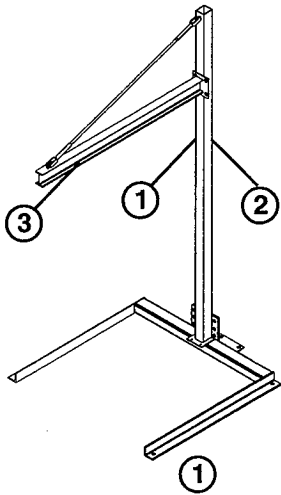

|  |
|--|
|     |
| <b>⚠ DANGER</b>  |
| This unit conducts electricity<br><b>KEEP CLEAR OF POWER LINES!</b><br>Do not let unit make contact with wires<br>or any other electrical equipment.<br><b>NEVER stand under load</b><br><b>NEVER push unit or adjust height when loaded</b>   |
| <b>⚠ PELIGRO</b>   |
| Esta unidad es conductora de electricidad<br><b>MANTENGA ALEJADO DE ALAMBRES</b><br><b>ELÉCTRICOS!</b><br>No deje que la unidad haga contacto con<br>alambres eléctricos u otro equipo eléctrico.<br><b>NUNCA se ponga de pie bajo la unidad.</b><br><b>NUNCA empuje la unidad cargada o</b><br><b>ajuste la altura.</b>   |
| <b>⚠ DANGER</b>  |
| Cette unité conduit de l'électricité<br><b>RESTER À L'ÉCART DES LIGNES</b><br><b>ÉLECTRIQUES!</b> Ne pas mettre l'unité en<br>contact avec des fils électriques ou tout autre<br>équipement électrique. <b>NE JAMAIS se tenir</b><br><b>sous le chargement. NE JAMAIS pousser</b><br><b>l'unité ou ajuster la hauteur lorsque l'unité est</b><br><b>chargée.</b> |
| <b>T &amp; S EQUIPMENT • ANGOLA, IN 46703</b><br><b>(219) 665-9521 255</b>   |

|   |
|---|
| <b>⚠ WARNING</b>  |
| <b>CRANE INSPECTION</b>   |
| This lifter was built in accordance with our interpretations of A.S.M.E. B30.20 "Overhead Lifting Devices" and 49 CFR 1910.179 "Overhead & Gantry Cranes."<br><br>Prior to initial use, all new, modified or repaired lifters need to be load tested not more than 125% of the rated load. At least once per year, OSHA requires a complete inspection of this Gantry Crane. Refer to 49 CFR 1910.179 (J)(3). Visual inspection should be conducted periodically depending upon frequency of usage. If this lifter shows any deficiencies, corrections shall be made of the unit immediately or it shall be taken out of use.<br><br>Thoroughly read A.S.M.E. Code B30.20 "Overhead Lifting Devices" and 49 CFR 1910.179 "Overhead & Gantry Cranes" for complete information.<br><br>Copies of A.S.M.E. B30.20 can be obtained from American Society of Mechanical Engineers Order Department 1-800-THE-ASME<br><br>Copies of 49 CFR 1910.179 can be obtained from OSHA's Publications Office (202)219-4667   |
| <b>⚠ AVISO</b>  |
| <b>INSPECCIÓN DE LA GRÚA</b>  |
| Este elevador ha sido construido en acuerdo con nuestra interpretación del A.S.M.E. B30.20 "Aparatos de elevación" y 49 CFR 1910.179 "Elevación de grúas."<br><br>Antes del uso inicial, todos los elevadores nuevos, modificados o reparados deben de ser probados con una carga que no exceda el 125% de la capacidad de carga. Como mínimo una vez al año, OSHA requiere una inspección completa de esta grúa. Referirse a 49 CFR 1910.179 (J)(3). Una inspección visual se debe de hacer periódicamente dependiendo de la frecuencia de uso. Si este elevador tiene alguna deficiencia, se debe de corregir inmediatamente o se debe de retirar del uso.<br><br>Lea completamente el Código A.S.M.E. Code B30.20 "Aparatos de elevación" y 49 CFR 1910.179 "Elevación y grúas" Para la información completa.<br><br>copias de A.S.M.E. B30.20 Se pueden obtener en American Society of Mechanical Engineers Order Department 1-800-THE-ASME.<br><br>Copias de 49 CFR 1910.179 se pueden obtener en la oficina de publicaciones de OSHA (202)219-4667.   |
| <b>⚠ AVERTISSEMENT</b>  |
| <b>INSPECTION DE GRUE</b>   |
| Cet élévateur a été construit en accord avec les interprétations d' A.S.M.E. B30.20. "Matériaux de sur-élévation" ainsi qu'avec les interprétations 49 CFR 1910.179 "sur-élévation et grues portiques."<br><br>Avant l'utilisation initiale, tout élévateur nouveau, modifié, ou réparé doit être testé avec un chargement ne pouvant pas excéder 125% du taux de chargement dont il est capable. Au moins une fois par an, OSHA demande qu'une complète inspection de cette grue portique soit effectuée. Se reporter à l'article 49 CFR 1910.179 (J) (3). Une inspection visuelle devrait être effectuée périodiquement selon la fréquence d'utilisation de l'unité. Si cet élévateur montre une quelconque déficience, des corrections devraient immédiatement et être apportées ou celui-ci devrait être retiré du service.<br><br>Lire avec attention le code A.S.M.E. B30.20 concernant les "Matériaux de sur-élévation" ainsi que les code 49 CFR 1910.179 "Sur-élévation et grues portiques" pour toute information complète.<br><br>Des copies du code ASME B30.20 peuvent être obtenues au département de commande de l' "American Society of Mechanical Engineers". Au numéro 1-800-THE-ASME.<br><br>Des copies du code 49 CFR 1910.179 peuvent être obtenues au bureau des publications OSHA au numéro (202)219-4667. |
| <b>291</b>  |

\* Les signaux ou labels de sécurité du produit devraient être périodiquement inspectés et nettoyés comme il convient par les utilisateurs afin de maintenir une bonne lisibilité et afin que les signaux et les labels soient visibles à une bonne distance sécurité.

**STATIC CAPACITY**



2999 North Wayne Street  
Angola, IN 46703 USA  
(219) 665-7586

\*\*\* **STATIC CAPACITY** \*\*\*



2999 North Wayne Street  
Angola, Indiana 46703 USA  
Phone (219) 665-7586

**391**

**STATIC CAPACITY**



2999 North Wayne Street  
Angola, IN 46703 USA  
(219) 665-7586